



КОЛЯСКА ИНВАЛИДНАЯ С ЭЛЕКТРОПРИВОДОМ
ORTONICA PULSE 690



ИНСТРУКЦИЯ ПО ЭКСПЛУАТАЦИИ

СОДЕРЖАНИЕ

Введение	3
Ответственность	3
1. ОПИСАНИЕ И РАБОТА	4
1.1. Назначение	4
1.2. Основные параметры и характеристики.....	4
1.3. Конструктивные требования	8
1.4. Требования надежности и ремонтпригодности	14
1.5. Качество и гарантия	14
2. ИСПОЛЬЗОВАНИЕ ПО НАЗНАЧЕНИЮ	17
2.1. Опасности при эксплуатации.....	17
2.2. Указания по эксплуатации	18
2.3. Элементы управления и индикаторы.....	20
2.4. Начало движения	22
2.5. Вождение, рулевое управление и торможение	22
2.6. Выключение	23
2.7. Ручное управление	23
2.8. Аккумуляторы.....	24
2.9. Портативная система освещения	28
2.10. Управление коляской с помощью мобильного приложения	29
2.11. Регулировки.....	37
3. ТЕХНИЧЕСКОЕ ОБСЛУЖИВАНИЕ И РЕМОНТ	39
4. ХРАНЕНИЕ	40
5. ТРАНСПОРТИРОВАНИЕ	41
6. ПОЛЕЗНЫЕ РЕСУРСЫ И ИНФОРМАЦИЯ	42

ВВЕДЕНИЕ

Коляска инвалидная с электроприводом Ortonica Pulse 690 (далее по тексту – коляска, кресло-коляска, изделие) - компактная электрическая коляска с удобным механизмом складывания без съема аккумуляторов.

Пульт управления позволяет управлять режимами: круиз-контроль, блокировка экрана, переключение привода, режимом обучения.

Коляска оснащена бесщеточными двигателями, которые обеспечивают плавный набор скорости и маневренность в ограниченных пространствах.

Встроенный фонарик с сенсорным управлением и световой элемент на боксе аккумулятора делают коляску заметной в условиях плохой видимости и обеспечивают безопасность.



Прочтите Инструкцию по эксплуатации до того, как начнете пользоваться инвалидной коляской. Вы получите важные указания по управлению, которые позволят полностью использовать технические преимущества коляски Ortonica.

Ответственность

За ущерб, возникший вследствие использования изделия не по назначению, изготовитель ответственности не несет.

Для предотвращения опасных ситуаций все лица, использующие данное изделие или проводящие работы по техническому обслуживанию, ремонту или контролю, должны читать и выполнять указания настоящей Инструкции.

Использование неоригинальных или непроверенных запасных частей и дополнительных устройств может отрицательно повлиять на конструктивно заданные свойства изделия или его работоспособность и тем самым отрицательно сказаться на эксплуатации (предотвращение несчастных случаев).

За ущерб и повреждения, возникшие в результате использования непроверенных деталей и дополнительных устройств, самовольного проведения изменений в конструкции изделия потребителем, ответственность производителя полностью исключена.

В исполнении гарантийных обязательств владельцу изделия может быть отказано в случае случайного или намеренного попадания инородных предметов, веществ и т. п. во внутренние или внешние части изделия.



ВНИМАНИЕ!

1. Перед началом использования изделия ознакомьтесь основательно с настоящей Инструкцией.
2. При передаче изделия другому владельцу вместе с ним должна быть передана настоящая Инструкция.

Существенная опасность возрастает, если пользователь не следует правилам эксплуатации и мерам техники безопасности.

Для гарантии безопасной работы, перед использованием изделия, каждый пользователь должен быть полностью ознакомлен с положениями настоящей Инструкции и мерами предосторожности.

1. ОПИСАНИЕ И РАБОТА

1.1. Назначение

Настоящая Инструкция распространяется на коляску инвалидную с электроприводом Ortonica Pulse 690, которая предназначена для самостоятельного передвижения инвалидов с заболеваниями опорно-двигательного аппарата и повреждениями нижних конечностей, либо передвижения сопровождающим лицом дома, а также на улице с ровным дорожным покрытием и доступной средой.

Коляска устойчива к воздействию климатических факторов при эксплуатации по ГОСТ 15150-69 для климатического исполнения У1.1, от -45 °С до +40 °С и относительной влажности 98% при температуре +25°С.

1.2. Основные параметры и характеристики

1.2.1. Изделие должно соответствовать требованиям регистрационного номера медицинского изделия: РЗН 2015/3369 (ЕРУЛ - Г004-00110-00/02934957) и изготавливаться по рабочим чертежам и технологической документации, утвержденным в установленном порядке.

1.2.2. Основные параметры и размеры изделий соответствуют указанным в конструкторской документации.

1.2.3. Изготовление узлов и деталей коляски осуществляется на специальном оборудовании по технологии, разработанной предприятием-изготовителем.

1.2.4. При этом изготовитель обеспечивает соответствие деталей рабочим чертежам и требованиям технических условий.

1.2.5. Коляска полностью готова к работе и работоспособна при условии соблюдения правил хранения, транспортирования и указаний эксплуатационной документации.

1.2.6. Выступающие части изделия, которые могут соприкасаться с руками, ногами и другими частями тела пользователя и сопровождающего лица в процессе езды и технического обслуживания коляски, являются безопасными.

1.2.7. Требования по эргономике – по ГОСТ Р ЕН 614-1-2003.

1.2.8. Механизмы управления коляской снабжены четкими надписями, схемами и символами.

1.2.9. Уровень шума при работе коляски не превышает значений, установленных в ГОСТ 12.1.003-2014.

1.2.10. Изделие является прочным и устойчивым при воздействии на него механических нагрузок, возникающих в обычных условиях эксплуатации.

1.2.11. Все резьбовые соединения надежно затянуты.

1.2.12. Все вращающиеся детали и сборочные единицы проворачиваются в своих опорах без заеданий.

1.2.13. Основные технические характеристики коляски соответствуют требованиям, приведенным в Таблице № 1.

Таблица №1. Технические характеристики.

Общая длина с подножкой, мм	1020-1040
Общая высота, мм	930
Общая ширина, мм	630
Длина сложенного кресла-коляски, мм	710
Ширина сложенного кресла-коляски, мм	630
Высота сложенного кресла-коляски, мм	455
Общая масса, кг	25
Грузоподъемность, кг	150
Материал рамы	Алюминий
Ремни безопасности	Двухточечный
Масса самой тяжелой части, кг	22
Статическая устойчивость при спуске	15°
Статическая устойчивость при подъеме	15°
Боковая статическая устойчивость	6°
Запас хода, км	До 20
Динамическая устойчивость при подъеме	15°
Высота препятствия, мм	40
Максимальная скорость вперед, км/ч	8
Минимальный тормозной путь при максимальной скорости, мм	≤1500
Угол наклона сиденья	4°
Глубина сиденья, мм	430
Ширина сиденья (по основанию), мм	385
Ширина подушки, мм	445
Высота сиденья, мм	450
Высота спинки, мм	535
Длина подножки, мм	360-390
Высота подлокотника, мм	275
Длина подлокотных опор, мм (Расстояние от подлокотника до спинки)	270
Тип привода	Электрический
Тип АКБ	Литий-ионный
Емкость аккумулятора, Ah	12
Номинальная мощность аккумулятора, Wh	288
Мощность двигателя, W	2*250



1.3. Конструктивные требования

1.3.1. Комплектация

№	Наименование	Кол-во, шт.
1	Коляска инвалидная	1
2	Аккумулятор	1
3	Зарядное устройство	1
4	Набор инструментов	1
5	Паспорт изделия	1



1.3.2. Коляска состоит из следующих элементов:

1.3.2.1. Складная конструкция типа “книжка”

1.3.2.2. Бесщеточные двигатели

1.3.2.3. Емкий литий-ионный аккумулятор

1.3.2.4. Фирменное мобильное приложение

1.3.2.5. Пульт управления, регулируемый по длине вылета

1.3.2.6. Откидные подлокотники

1.3.2.7. Складная опора для стоп, регулируемая по высоте

1.3.2.8. USB-разъемы (Type A, Type C)

1.3.2.9. Противопролежневая подушка сиденья

1.3.2.10. Ремень безопасности

1.3.2.11. Съёмные антипрокидыватели на колесной опоре.

1.3.2.12. Фонарик с сенсорным управлением, встроенный в подлокотник

1.3.2.13. Сумка под сиденьем

1.3.2.14. Сумка-органайзер с жестким каркасом на спинке

1.3.2.15. Покрытие рамы методом мелкодисперсного матового напыления

1.3.2.16. Элементы рамы выполнены из высококачественного литья под давлением

Рис. 1



1.3.2.1. Складная конструкция типа «книжка»

Обеспечивает быстрое и легкое складывание коляски без съема аккумулятора, что облегчает транспортировку и хранение коляски (рис. 1).

Рис. 2



1.3.2.2. Бесщеточные двигатели

Обеспечивают плавность и маневренность хода, быстрый набор скорости. Максимальная скорость движения до 8 км/ч (рис 2).

Рис. 3



1.3.2.3. Емкий литий-ионный аккумулятор

Позволяет совершать длительные прогулки по городу и на природе. Пройодимость на одном заряде аккумулятора до 20 км. Аккумулятор оснащен быстро-съемным механизмом, что удобно при его замене или постановки на зарядку (рис. 3).

Рис. 4



1.3.2.4. Фирменное мобильное приложение

Позволяет дистанционно настраивать скорость и перемещать коляску, отслеживать уровень заряда аккумулятора, что удобно как для пользователя, так и для сопровождающего лица (рис. 4).

Рис. 5



1.3.2.5. Пульт управления, регулируемый по длине вылета

С помощью пульта управления возможно регулировать и отслеживать такие параметры как:

- уровень заряда аккумулятора;
- скоростной режим;
- режим обучения;
- режим «круиз-контроль»;
- режим переключения привода для управления сопровождающим лицом;
- режим блокировки пульта управления.

Пульт управления регулируется по длине вылета, а также переставляется под правую или левую руку в зависимости от особенностей пользователя. Это позволяет достичь наибольшего комфорта при использовании, основываясь на индивидуальных предпочтениях (рис. 5).

Рис. 6



1.3.2.6. Откидываемые подлокотники

Обеспечивают удобство при пересаживании, а также позволяют вплотную подъехать к столу или другой мебели (рис. 6).

Рис. 7

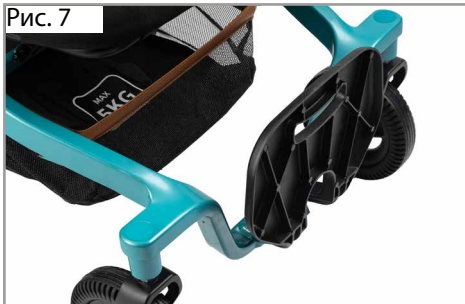

1.3.2.7. Складная опора для стоп, регулируемая по высоте

Позволяет настроить максимально комфортное положение в зависимости от роста и предпочтений пользователя.

Складная конструкция уменьшает габаритные размеры в сложенном виде, что обеспечивает удобство при хранении и транспортировке (рис. 7).

Рис. 8



1.3.2.8. USB-разъемы (Type A, Type C)

Делают зарядку телефонов и планшетов максимально удобной: в любое время и в любом месте, обеспечивая комфорт во время поездок и отдыха вне дома (рис. 8).

Рис. 9



1.3.2.9. Противопролежневая подушка сиденья

Коляска укомплектована пенополиуретановой подушкой с эффектом памяти, необходимой для снижения нагрузки на позвоночник и мышцы спины.

Съемный чехол на молнии обеспечивает удобство в использовании и уходе за изделием. Чехол легко чистится, достаточно протереть влажной тряпкой место загрязнения (рис. 9).

Рис. 10



1.3.2.10. Ремень безопасности

Надежно фиксирует пользователя, предотвращая случайное выпадение из коляски (рис. 10).

Рис. 11



1.3.2.11. Съемные антипрокидыватели на колесной опоре

Предотвращают опрокидывание коляски назад при преодолении пандусов, склонов и прочих препятствий (рис. 11).

Рис. 12



1.3.2.12. Фонарик с сенсорным управлением, встроенный в подлокотник

Делает коляску заметной в темное время суток или плохую погоду, привлекает внимание окружающих.

Элемент подлокотника с фонариком, переставляется под правую или левую руку, в зависимости от особенностей и предпочтений пользователя (рис. 12).



1.3.2.13. Сумка под сиденьем

Место хранения и перевозки необходимых вещей пользователем и сопровождающего лица (рис. 13).



1.3.2.14 Сумка-органайзер с жестким каркасом на спинке

Обеспечивает удобное и аккуратное хранение вещей пользователем и сопровождающего лица (рис. 14).



1.3.2.15. Покрывало рамы методом мелкодисперсного матового напыления

Увеличенная защита рамы от ржавчины и коррозии (рис. 15).



1.3.2.16. Элементы рамы выполнены из высококачественного литья под давлением

Обеспечивают большую прочность и надежность коляски. Помогают предотвратить деформацию рамы и обеспечивают стабильность и безопасность при использовании (рис. 16).

1.4. Требования надежности и ремонтпригодности

1.4.1. Расчетный срок службы коляски: не менее 5 лет.

1.4.2. Отказом является нарушение работоспособного состояния изделия, связанное с выходом из строя любой составной части, повлекшее за собой отклонение режимов работы за пределы, установленные в настоящих технических условиях.

1.4.3. Конструкция коляски должна быть ремонтпригодной и обеспечивать: доступность осмотра и проверки мест крепления соединений, замену неисправных устройств, взаимозаменяемость устройств одно-типного назначения.

1.5. Качество и гарантия

Гарантийный ремонт – это работы, направленные на бесплатное восстановление работоспособности кресла-коляски в период действия гарантийного срока.

1.5.1. Предприятие-изготовитель гарантирует соответствие изделий требованиям конструкторской документации при условии соблюдения правил использования, транспортировки, хранения, монтажа и эксплуатации.

1.5.2. Гарантийный срок эксплуатации: 12 месяцев с момента приобретения изделия потребителем.

1.5.3. Претензии к качеству товара могут быть предъявлены в течение гарантийного срока.

1.5.4. Изготовитель не несет ответственности в случае повреждений, возникших не по его вине, например:

- превышение грузоподъемности, указанной в настоящей инструкции по эксплуатации;
- сколы и поломки деталей в результате сильных ударов о другие предметы;
- наезд на препятствие высотой более 4 см.

1.5.5. В случае обнаружения неисправностей в изделии в гарантийный период, покупатель может обратиться к продавцу для его ремонта только при наличии Гарантийного талона.

1.5.6. Гарантия ограничена дефектами производственного характера (дефекты материала, изготовления или сборки) и не распространяется на:

- регламентные работы при техническом обслуживании, а также на расходуемые при этом материалы;
- лакокрасочное покрытие (гарантия предоставляется на сквозную коррозию);
- диски колес, покрышки и аккумуляторы;
- нормальный износ и естественное старение любых деталей (покрышки, камеры, лампочки, фрикционные накладки, текстиль, резиновые и пористые части (подлокотных опор), пластиковые детали);
- резиновые элементы, обивку и отделку, поврежденные в результате воздействия окружающей среды и нормального использования;
- слабые звуки, шум, вибрации, возникающие в процессе эксплуатации кресла-коляски, которые не влияют на характеристики и работоспособность кресла-коляски;
- нагрев электрических и электронных деталей, электродвигателей, редукторов в процессе работы, не влияющий на эксплуатационные свойства кресла-коляски;
- запасные части и расходные материалы, приобретенные не у представителя завода-изготовителя;
- повреждения кресла-коляски в результате дорожно-транспортного происшествия, неосторожности, пренебрежительного обращения;
- повреждения, возникшие вследствие превышения максимально допустимой на кресло-коляску нагрузки;
- детали и элементы кресла-коляски, которые вышли из строя вследствие воздействия внешних факторов, таких как механические повреждения различного происхождения, промышленные выбросы, соли и другие химические соединения, природные воздействия (град, молнии, выделения растений и т.п.).

1.5.7. Уменьшение пробега коляски в процессе эксплуатации вследствие естественного уменьшения емкости аккумуляторных батарей не является гарантийным случаем. Заливание водой электрических узлов, агрегатов, кабелей и соединителей не является гарантийным случаем.

1.5.8. Гарантийные обязательства завод-изготовитель (представитель, продавец) утрачивает перед пользователем (потребителем) в случаях, если неисправность произошла по следующим причинам:

- невыполнение либо несвоевременное выполнение технического обслуживания в объемах, требуемых заводом-изготовителем;
- несоблюдение условий и требований инструкций по эксплуатации кресла-коляски;
- самовольная разборка и вскрытие узлов и агрегатов;
- самовольное внесение изменений в конструкцию кресла-коляски.

1.5.9. Гарантия на заводские дефекты аккумуляторных батарей составляет 6 месяцев. Под заводскими дефектами понимается полная неработоспособность (отказ) аккумуляторных батарей.

1.5.10. Максимальный срок выполнения работ по восстановлению работоспособности кресла-коляски в период действия гарантийного срока составляет 45 дней.

2. ИСПОЛЬЗОВАНИЕ ПО НАЗНАЧЕНИЮ

2.1. Опасности при эксплуатации



Возможность опрокидывания. Категорически запрещена эксплуатация коляски без антиопрокидывателей.



Опасность падения при неправильном удерживании коляски. Сопровождающие лица должны удерживать инвалидную коляску только за ручку для сопровождающего лица.



Опасность опрокидывания при преодолении подъемов. При эксплуатации коляски старайтесь сохранить центр тяжести, слишком сильные наклоны могут привести к опрокидыванию или перевороту коляски. При преодолении подъемов и препятствий наклоняйте тело вперед, смещая тем самым центр тяжести. Запрещается подниматься на склоны задним ходом.



Опасность падения при самостоятельном преодолении лестниц и пандусов. Для преодоления лестниц и пандусов рекомендуем воспользоваться помощью сопровождающего лица. Лестницы, не оборудованные въездными пандусами или подъемниками, должны преодолеваться только с помощью двух помощников.



Опасность опрокидывания на склонах. Проезжая такие участки, заблаговременно снижайте скорость, и, пересекая их, не притормаживайте, так как неравномерное торможение приводных колес может привести к развороту или опрокидыванию.



Запрещается эксплуатировать коляску с поврежденными проводами!



Использование инвалидной коляски в темное время суток. В темное время суток включите освещение на коляске, если оно предусмотрено конструкцией, носите как можно более светлую одежду или одежду со светоотражателями, чтобы Вас было лучше видно. Не снимайте светоотражатели с инвалидной коляски.



Использование инвалидной коляски в дождь. Запрещается передвигаться на коляске с электрическим приводом в дождливую погоду, а также преодолевать водные преграды (лужи).



Опасность аварии при использовании изношенных покрышек. Недостаточная высота рисунка протектора снижает сцепление. Помните, что при передвижении по улицам Вы подпадаете под действие правил дорожного движения.



Запрещается хранить аккумуляторы при отрицательной температуре.



Запрещается преодоление препятствий (например, бордюров) высотой более 4 см без сопровождающего лица.

2.2. Указания по эксплуатации

Коляска предназначена для индивидуального использования людьми с полной или частичной утратой способности передвижения. Передвижение с сопровождающим лицом возможно лишь при выключенных двигателях.

2.2.1. Условия эксплуатации

Инвалидная коляска предназначена для перемещения как в помещении, так и на улице.

2.2.2. Складывание и раскладывание

Коляска поставляется в собранном сложенном виде.

Для того чтобы разложить коляску, необходимо:

1. Нажать на металлическую планку в нижней части коляски (рис. 17, поз. 1), затем обеими руками потянуть за ручку для сопровождающего лица (рис 17, поз. 2) до полного раскладывания коляски.

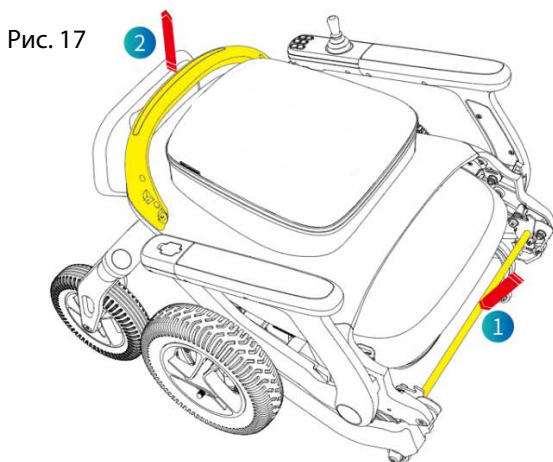

2. Опустить опору для стоп.

3. Проверить, что рычаги редукторов находятся в верхнем положении.

4. Проверить уровень заряда аккумулятора, при необходимости зарядить коляску.

5. Для начала движения:

5.1. Включить пульт управления, удерживая в течении 3 секунд кнопку ON/OFF;

5.2. Разблокировать пульт управления, однократно нажав на кнопку ON/OFF;

5.3. Установить желаемую скорость движения;

5.4. Наклонить джойстик вперед.

Для удобства хранения и транспортирования коляску можно сложить. Необходимо одной рукой нажать на рычаг, находящийся справа или слева от сиденья (рис. 18, поз.1), а другой рукой - на ручку для сопровождающего лица (рис. 18, поз. 2) и, плавно наклоняя спинку вперед, сложить коляску.

Рис. 18

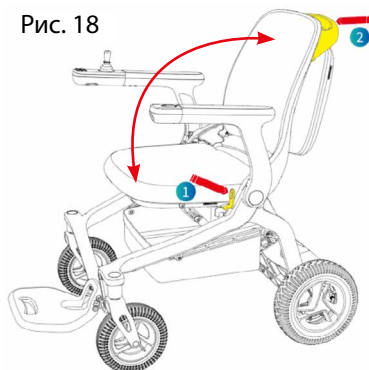

2.3. Элементы управления и индикаторы

На кресло-коляску установлен многофункциональный пульт управления (рис. 19).

Пульт управления позволяет контролировать уровень заряда аккумулятора, настраивать оптимальную скорость, устанавливать режимы «Круиз-контроль» и «Обучение», а также переводить коляску в режим управления сопровождающим лицом.



2.3.1. Пульт управления

- Кнопка ON/OFF. Нажатие в течение 3 секунд на данную кнопку включает и выключает пульт управления. Однократное нажатие на данную кнопку блокирует/снимает блокировку с пульта управления.
- Кнопка SOS. Нажатие на данную кнопку в течение 3 секунд включает звуковой сигнал «Оповещение!»
- Кнопка звукового сигнала. Данная кнопка включает звуковой сигнал коляски.
- Кнопки регулировки скоростного режима. Системой предусмотрено 5 скоростных режимов. Данные кнопки позволяют регулировать скорость движения.
- Режим управления сопровождающим лицом. Для перевода коляски в данный режим нужно нажать одновременно на две кнопки регулировки скорости в течение 3 секунд. Характерный щелчок подтверждает переключение режима. Для перевода коляски в режим работы с электродвигателями нужно однократно нажать кнопку ON/OFF и снять блокировку.

- Режим «Круиз-контроль». Данный режим позволяет без участия джойстика поддерживать заданную скорость.
- Кнопка активации режима «Обучения» (Fn). Данный режим предусматривает возможность выбора только 1 или 2 скоростного режима.

2.3.2 Дисплей пульта управления

На дисплее пульта управления (рис. 20) отображаются:

Рис. 20

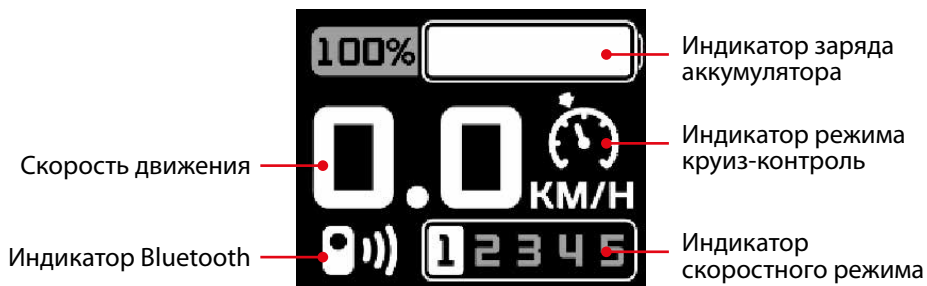

- Индикатор заряда аккумулятора. Отображает состояние заряда аккумулятора при включенном пульте управления.
- Индикатор режима круиз-контроль. Загорается при включенном режиме круиз-контроля.
- Индикатор скоростного режима. Обозначение на дисплее, которое показывает выбранный скоростной режим из пяти возможных.
- Скорость движения. Обозначение на дисплее, которое отображает скорость движения инвалидной коляски в км/ч. Точность отображаемой скорости составляет $\pm 5\%$.
- Индикатор Bluetooth. Загорается при подключении смартфона к коляске через мобильное приложение.

2.3.3. Джойстик

Джойстик контролирует скорость и направление движения. Наклоните джойстик по направлению, в котором хотите двигаться. Чем дальше Вы его отклоните, тем выше будет скорость движения. Отпустите джойстик, чтобы остановить коляску. Тормоза сработают автоматически.

2.4. Начало движения

1. Сядьте в коляску и займите удобное положение.
2. Нажмите и удерживайте кнопку ON/OFF на пульте управления для включения коляски, нажмите еще раз на кнопку ON/OFF для разблокировки. Индикатор загорится и покажет степень заряда аккумулятора.
3. Проверьте состояние зарядки и возможные ошибки, отображенные на индикаторе.
4. Установите желаемый скоростной режим движения коляски.
5. Коляска готова к движению.

2.5. Вожделение, рулевое управление и торможение

Аккуратно наклоните джойстик вперед. Чем дальше Вы отклоните джойстик, тем быстрее будет двигаться коляска. Максимальную скорость движения Вы можете настроить с помощью кнопок выбора скоростного режима на пульте управления.

Для заднего хода коляски наклоните джойстик назад. Двигая им влево или вправо, Вы направите Вашу коляску в соответствующую сторону.

Коляска очень маневренна. Она легко поворачивается на 360°. Однако следует избегать резких поворотов и движения по неровным дорогам на высокой скорости. Если Вы хотите замедлить ход, переместите джойстик ближе к центру (нейтральное положение). Если Вы хотите остановиться, просто отпустите джойстик. Он автоматически вернется в центральное положение. В этот момент автоматически сработают электромагнитные тормоза и Вы услышите характерные звуки – по одному на каждый тормоз.

Коляска может плавно преодолевать препятствия высотой до 4 см без резкого изменения скорости движения. Пульт управления автоматически компенсирует дополнительно затраченную мощность.

На рыхлом грунте (песок, гравий и т.д.) и траве максимальный градиент не должен превышать 20%. Всегда двигайтесь по склону прямо, избегая резких углов и движений зигзагом.

Никогда не пытайтесь подняться или спуститься по наклонной плоскости, которая имеет скользкую поверхность.

При движении вверх по склону у Вас нет необходимости в резком управлении движением при помощи джойстика. Пульт управления обеспечивает двигатель дополнительной мощностью, необходимой для движения в гору, поэтому выбранная скорость будет поддерживаться.

То же самое относится и к движению вниз. Безопасная система электромагнитных тормозов обеспечивает полный контроль над коляской и позволяет спускаться на стабильно медленной скорости.

Вы можете остановиться в любой момент, заезжая на склон или спускаясь по нему. Для этого необходимо отпустить джойстик. Электромагнитные тормоза гарантируют Вам безопасность, так как фиксируют коляску до тех пор, пока Вы не продолжите движение.

2.6. Выключение

Отпустите джойстик. Для выключения коляски нажмите и удерживайте в течении 3 секунд кнопку ON/OFF на пульте управления. Медленно, равномерно распределяя нагрузку, освободите кресло-коляску.

2.7. Ручное управление

Отключите электродвигатели – с помощью пульта управления, зажав в течение 3 секунд обе кнопки регулировки скорости. Либо переведите рычаги, расположенные в задней части коляски, в нижнее положение (рис. 21).



Коляска готова к движению с сопровождающим лицом. Обратите внимание, когда отключены электродвигатели, вместе с ними отключаются и электромагнитные тормоза. Для того чтобы перевести коляску в режим работы с электродвигателями, нужно поднять оба рычага вверх, либо однократно нажать на кнопку ON/OFF на пульте управления.

2.8. Аккумуляторы

Ortonica Pulse 690 комплектуется литий-ионным аккумулятором, емкость которого составляет 12 Ah. Он расположен в задней части коляски. Аккумулятор опечатан и не требует ухода и технического обслуживания.

Разбирать зарядное устройство, пульт управления и аккумуляторную батарею запрещается.

Регулярное отслеживание состояния заряда аккумулятора и своевременная подзарядка являются обязательными требованиями для обеспечения надежности и правильного функционирования коляски и длительного срока службы аккумулятора.

Интервалы подзарядки аккумулятора зависят от различных факторов, таких как время работы двигателя, пробег кресла-коляски и т.д. Невозможно сразу определить фиксированное время, когда и сколько нужно заряжать аккумулятор. Прислушавшись к нижеизложенным советам, Вы вскоре сможете создать свой режим подзарядки в соответствии с Вашими индивидуальными потребностями и графиком использования.

Индикатор на дисплее пульта управления информирует об уровне заряда аккумулятора. Если Вы проигнорируете предупреждение о том, что аккумулятор практически полностью разряжен, система пульта управления автоматически выключится и коляска остановится на месте.

Для беззаботного передвижения в течение целого дня рекомендуем заряжать батареи ночью. Это не только избавит Вас от неприятных ситуаций в пути, но и продлит срок службы аккумулятора.

Если в течение дня Вы пользовались коляской более одного часа, рекомендуется поставить аккумулятор на подзарядку на ночь. После полной зарядки аккумулятора зарядное устройство автоматически выключится.

Зарядное устройство полностью безопасно и не использует избыточную электроэнергию независимо от времени подключения аккумулятора к зарядному устройству.

Если Вы не пользуетесь коляской долгое время (около четырех недель и более), Вам следует зарядить аккумулятор прежде, чем снова ис-

пользовать ее. Подзарядку следует проводить один раз в месяц, чтобы поддерживать работоспособность аккумулятора.

2.8.1. Зарядка аккумулятора

Аккумулятор кресла-коляски с электроприводом отличается от автомобильного аккумулятора.

Используйте только то зарядное устройство, которое идет в комплекте с коляской.

1. Если Вы эксплуатируете коляску ежедневно, рекомендуем осуществлять зарядку через пульт управления. Вставьте кабель зарядного устройства в разъем на пульте управления (рис. 22), затем подключите зарядное устройство к сети.

Рис. 22

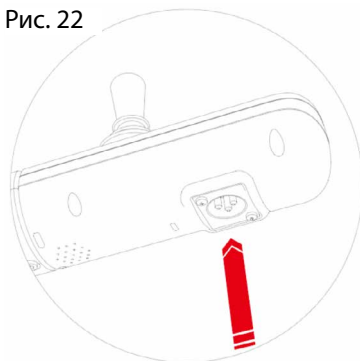

На дисплее появится обозначение:

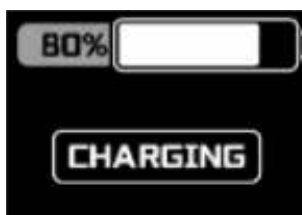

Зеленый индикатор на зарядном устройстве проинформирует Вас о полной зарядке аккумулятора. На дисплее также появится обозначение:

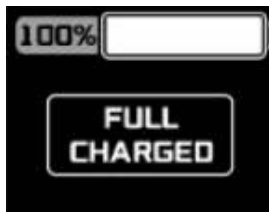

2. Если Вы редко эксплуатируете коляску, рекомендуем производить зарядку аккумуляторов как минимум один раз в месяц. Подключите кабель зарядного устройства в разъем на аккумуляторе (рис. 23). Минимальное время для зарядки варьируется и зависит от состояния аккумулятора и уровня заряда.

Рис. 23

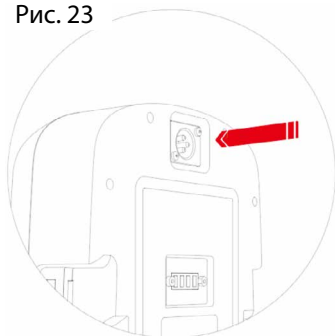

По окончании зарядки сначала отключите входной штекер зарядного устройства от электрической розетки и только затем отсоедините зарядное устройство от разъема в нижней части пульта управления или от разъема аккумулятора. Не оставляйте зарядное устройство подключенным к коляске, когда его вход отключен от питания. Это может привести к неисправности аккумулятора.



Запрещено разбирать аккумулятор и использовать электрическую коляску с поврежденными кабелями.



Для замены аккумулятора обратитесь к представителю компании Ortonica.

2.8.2. Извлечение и установка аккумулятора

 Перед выполнением процедуры убедитесь, что питание инвалидной коляски отключено.

Аккумулятор расположен в задней части основания рамы кресла-коляски. Для извлечения аккумуляторной батареи необходимо:

1. Повернуть переключатели, находящиеся с обеих сторон аккумулятора в вертикальное положение (рис. 24).

Рис. 24

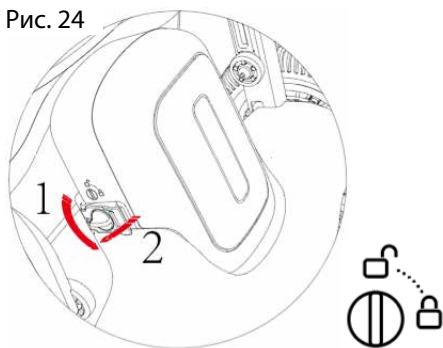

2. Расстегнуть фиксаторы с обеих сторон, потянув за них (рис. 25).

Рис. 25

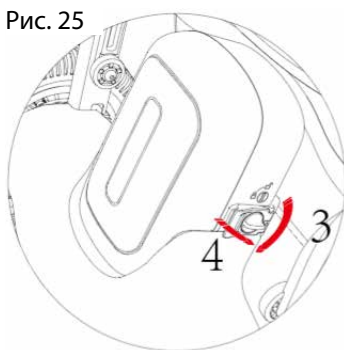

3. Извлечь аккумулятор, аккуратно потянув на себя (рис. 26).

Рис. 26

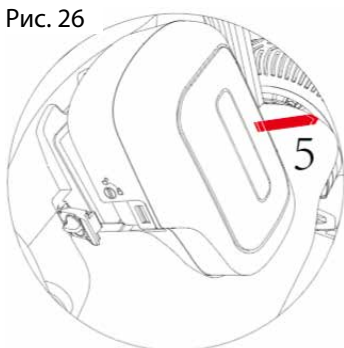

 Для установки аккумулятора выполните данную процедуру в обратном порядке.

2.9. Портативная система освещения

Портативная система освещения представляет собой встроенный в подлокотник фонарик (рис. 27).



Фонарик включается нажатием сенсорной кнопки, расположенной на нижней стороне подлокотника при включенном пульте управления.

2.10. Управление коляской с помощью мобильного приложения

С помощью мобильного приложения Ortonica можно управлять функциями коляски, в том числе выбирать скоростной режим, дистанционное управление, а также приложение может предоставлять информацию о состоянии коляски, например, о заряде аккумулятора, скорости и т.д.

 Отсканируйте QR-код, чтобы загрузить приложение

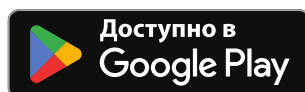
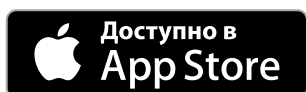

Подключение мобильного приложения для управления коляской осуществляется посредством беспроводного соединения через Bluetooth к включенной коляске.

После того как Вы установите соединение в первый раз, устройства будут подключаться друг к другу автоматически.

2.10.1. Начало работы. Поиск устройств (рис. 28)

Чтобы начать, запустите приложение и нажмите кнопку «Поиск», выберите коляску. Пульт управления коляски должен быть включен.

Рис. 28

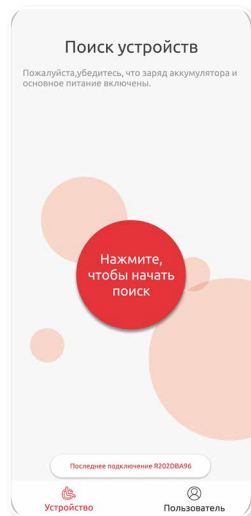

2.10.2. Страница состояния инвалидной коляски (рис. 29)

На странице отображаются:

- уровень заряда аккумулятора,
- скоростные режимы управления коляской (расширенный/обычный),
- регулировка механизма переключения скорости,
- выключение коляски,
- дистанционное управление,
- настройки коляски,
- информация для пользователя.

Рис. 29

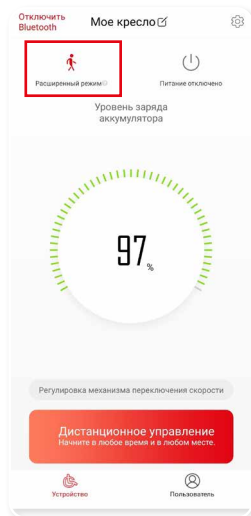

2.10.3. Режимы управления инвалидной коляской (рис. 30)

Для максимально удобного и безопасного использования коляски можно выбрать подходящий скоростной режим:

Режим обучения - данный режим предусматривает возможность выбора только 1 или 2 скоростного режима. 3-5 скоростные режимы заблокированы. Установить данный режим можно только на пульте управления, нажав на кнопку (Fn). В приложении при необходимости возможно подключить звуковое и голосовое сопровождение.

Обычный режим – скорость до 6 км/ч. Установить данный режим можно только в приложении, нажав на кнопку .

Расширенный режим – скорость до 8 км/ч (рекомендуется использовать в крайних ситуациях из-за большого энергопотребления). Установить данный режим можно только в приложении, нажав на кнопку .

Рис. 30



2.10.4. Выключение коляски (рис. 31). Данный режим позволяет пользователю и сопровождающему лицу выключать инвалидную коляску дистанционно.

Рис. 31

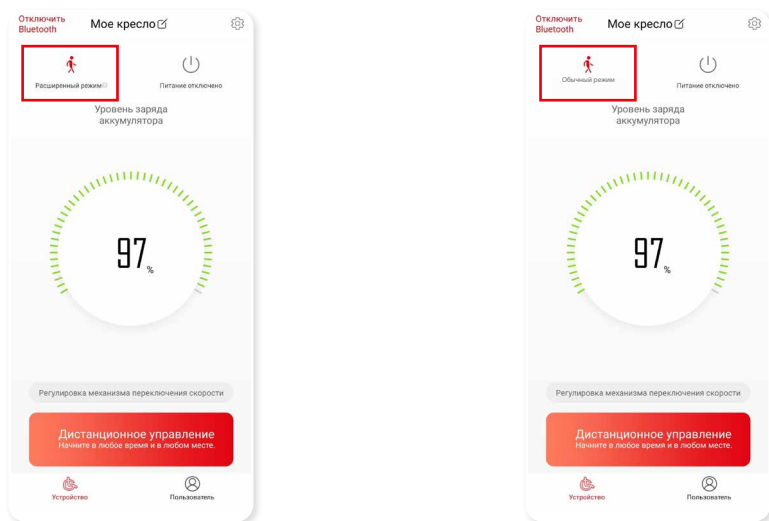
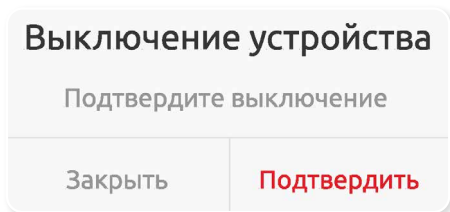
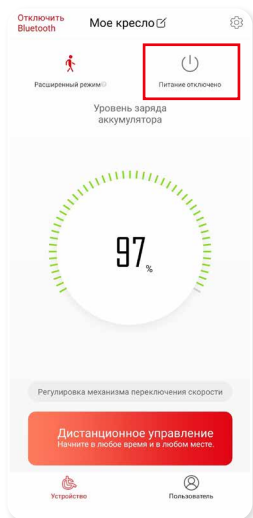

2.10.5. Регулировка механизма переключения скорости позволяет пользователю и сопровождающему лицу в приложении установить комфортный скоростной режим (рис. 32).

Рис. 32

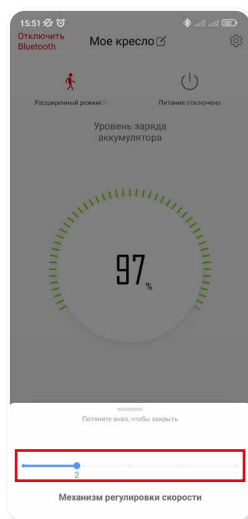
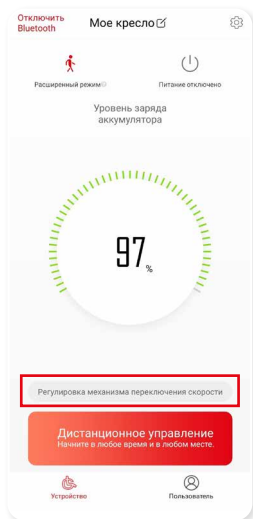

2.10.6. Уровень заряда аккумулятора (рис. 33)

В режиме реального времени можно отследить уровень заряда аккумулятора, который отображается в виде цветной шкалы. Чем больше заряжен аккумулятор, тем больше зеленого цвета на шкале. Когда аккумулятор разряжается, шкала становится желтой, а затем красной. Это позволяет пользователю контролировать уровень заряда и планировать свои поездки заранее.

Рис. 33

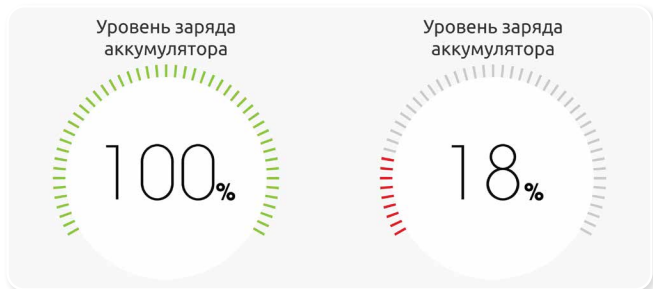

2.10.7. Дистанционное управление (рис. 34)

Режим дистанционного управления позволяет пользователю и сопровождающему лицу управлять инвалидной коляской на расстоянии. Чтобы перейти в режим дистанционного управления, необходимо, чтобы коляска была включена и заблокирована на пульте управления. Виртуальный джойстик очень отзывчив и аналогичен джойстику на колясках.

Рис. 34

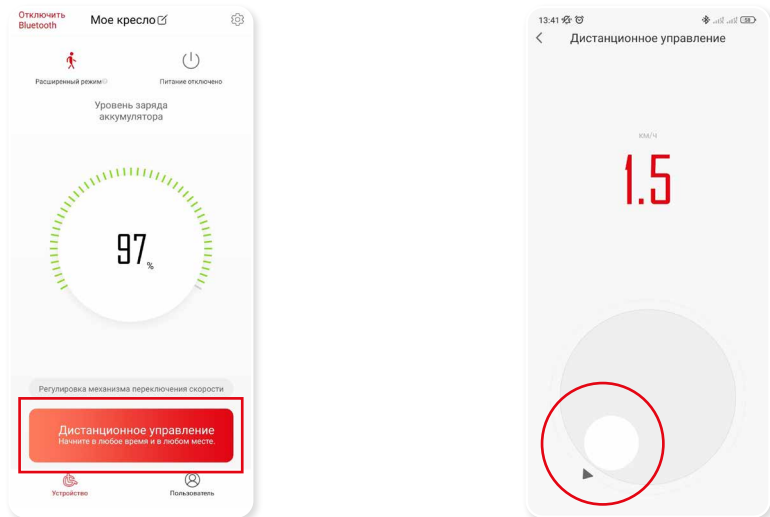

Для отключения дистанционного управления нажмите на пульте управления кнопку ON/OFF, чтобы разблокировать устройство.

2.10.8. Настройки (рис. 35)

Данный раздел содержит:

- Общие настройки;
- Сведения об аккумуляторе;
- Текущая версия.

Рис. 35

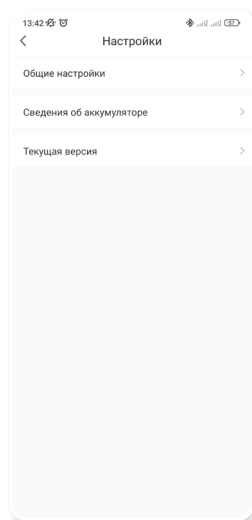
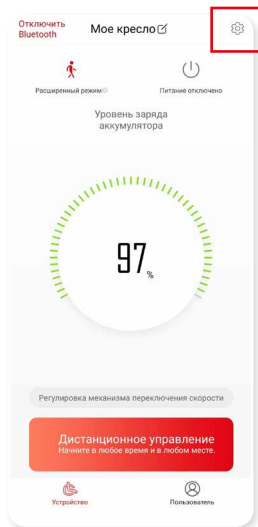

2.10.9. Общие настройки (рис. 36)

- Настройки голосового управления позволяют включить/выключить голосовые подсказки, голосовое оповещение и настроить их громкость.
 - «Круиз-контроль» позволяет поддерживать постоянную скорость без необходимости постоянного управления джойстиком. Включается и выключается функция «круиз-контроль» в приложении.
1. Заблокируйте устройство на пульте управления.
 2. Включите «круиз-контроль» в приложении.
 3. Разблокируйте устройство на пульте управления.
 4. Выберите на пульте управления подходящий скоростной режим.
 5. В течение 3 секунд удерживайте нажатой кнопку «увеличения скорости». На пульте управления появится индикатор «круиз-контроль».
 6. Для начала движения наклоните джойстик вперед.

Джойстиком можно регулировать направление движения. При отклонении джойстика назад коляска остановится.

7. Для выключения функции «круиз-контроль», заблокируйте устройство на пульте управления, в приложении отключите «круиз-контроль».

Рис. 36

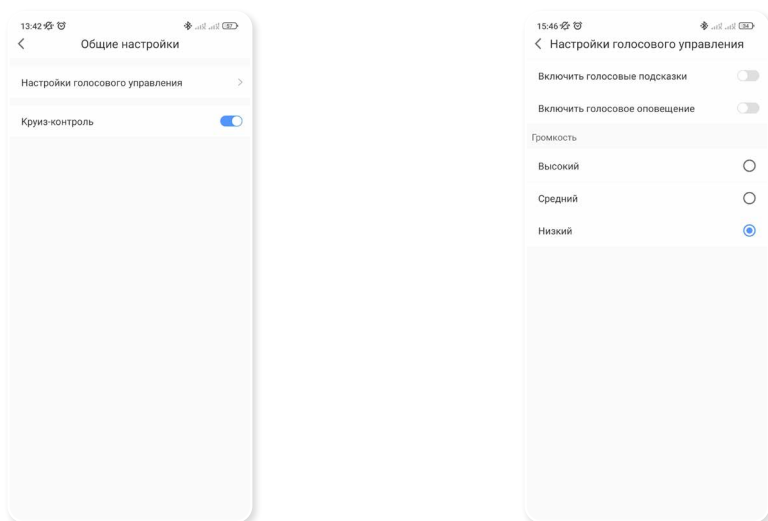

2.10.10. Пользователь

Данный раздел содержит информацию по соглашению об обслуживании, политике конфиденциальности и текущей версии приложения (рис. 37).

Рис. 37

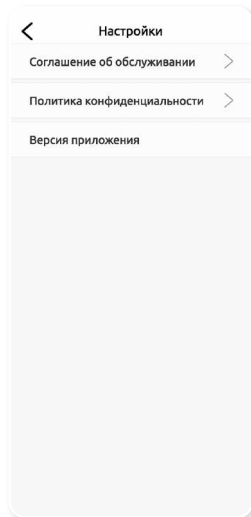
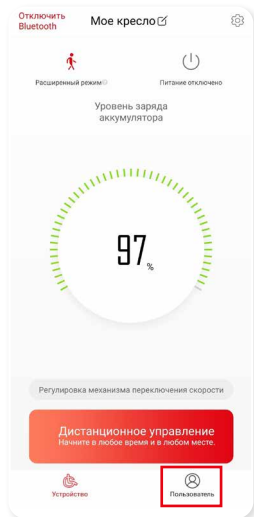

2.11. Регулировки

2.11.1. Пульт управления

Пульт управления регулируется по длине вылета и переставляется под правую или левую руку в зависимости от потребностей пользователя. Для того, чтобы отрегулировать пульт управления по длине вылета, необходимо шестигранным ключом открутить 3 болта на нижней стороне подлокотника, затем установить необходимую длину вылета и закрутить болты (рис. 38).

Рис. 38

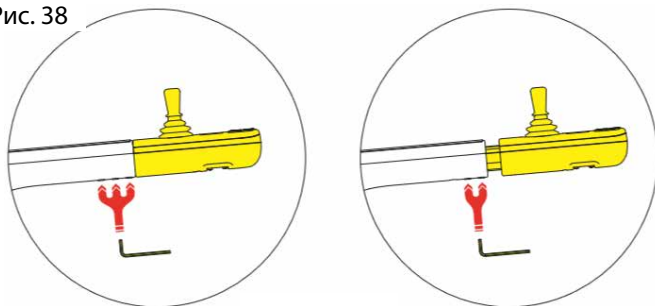

Для того, чтобы переставить пульт управления под левую руку, необходимо (рис. 39):

1. Шестигранным ключом открутить 3 болта на нижней стороне обоих подлокотников.
2. Отключить электрические разъемы.
3. Поменять местами съемные части подлокотников (пульт управления и элемент с освещением и USB-разъемами).
4. Подключить электрические разъемы.
5. Закрутить 3 болта в нижней части обоих подлокотников.

Рис. 39

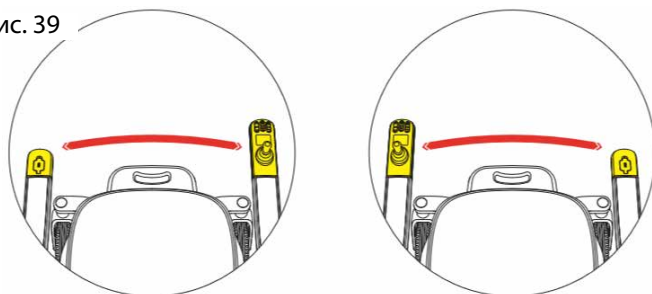

2.11.2. Опора для стоп

Опора для стоп регулируется по высоте в зависимости от роста пользователя. Доступно 2 положения.

Чтобы отрегулировать опору для стоп по высоте, необходимо открутить болтовые соединения, установить нужную высоту и закрутить болтовые соединения (рис. 40).



3. ТЕХНИЧЕСКОЕ ОБСЛУЖИВАНИЕ И РЕМОНТ

Техническое обслуживание и уход – это работы, направленные на поддержание работоспособности кресла-коляски.

Ответственность за своевременное проведение данных работ лежит полностью на пользователе кресла-коляски.

Периодичность проведения, а также наименование работ по техническому обслуживанию и уходу указаны в Таблице № 2.

Таблица № 2. Периодичность проведения, а также наименование работ по техническому обслуживанию кресла-коляски Pulse 690 и уходу за ним.

Наименование работ	Периодичность проведения		
	Перед каждой поездкой	После каждой поездки	Каждые 30 дней
Зарядка аккумуляторных батарей (желательно в ночь перед поездкой)	Х		
Проверка давления в пневматических шинах, при необходимости подкачка	Х		
Проверка износа шин, при предельном износе (износ протектора ~ 90°) - замена	Х		
Протяжка резьбовых соединений			Х
Мойка, чистка		Х	

Моечно-очистные работы включают в себя следующие операции:

- Демонтаж колес и очистка осей крепления колес от грязи, и инородных предметов, имеющих свойство наматываться при эксплуатации коляски, что приводит к замедлению движения и способствует интенсивному износу осей (волосы, трава и т.п.);
- мойка крышек и пластиковых элементов неагрессивными чистящими средствами;
- чистка обивки и ремней с использованием теплой воды и неагрессивных моющих средств при помощи губки или мягкой щетки;
- влажная очистка пластмассовых деталей, элементов рамы, ходовой части и колес.

Допускается влажная чистка агрессивными чистящими средствами, после чего элементы коляски необходимо хорошо высушить.

Ремонт – это работы, направленные на восстановление работоспособности кресла-коляски. Ремонт инвалидной коляски Ortonica может выполняться исключительно в сервисном центре компании-производителя. Выполнение ремонтных работ осуществляется оригинальными запасными частями производителя.

Получить информацию о проведении ремонтных работ и обслуживании коляски, а также узнать стоимость и возможность приобретения запасных частей можно в сервисном центре производителя или по месту приобретения коляски.

4. ХРАНЕНИЕ

Условия хранения коляски, освобожденной от транспортной упаковки, соответствуют условиям 1 ГОСТ 15150-69:

- температура окружающего воздуха от +5 °С до +40 °С (отапливаемое хранилище);
- относительная влажность до 80% при температуре +25 °С.

5. ТРАНСПОРТИРОВАНИЕ

Для транспортировки коляска вкладывается в чехол из полиэтиленовой пленки по ГОСТ 10354-82 и укладывается в короб из гофрированного картона или другую тару, исключая повреждение коляски. Коляска в упаковке предприятия-изготовителя допускает транспортировку всеми видами крытых транспортных средств в соответствии с ГОСТ Р 50444-2020 и правилами перевозок грузов, действующими на данном виде транспорта.

При транспортировании короб с коляской закрепляется и защищается от прямого воздействия атмосферных осадков и механических повреждений.

Коляска, упакованная в транспортную тару, при транспортировании должна быть устойчива к воздействию климатических факторов для условий хранения 3 по ГОСТ 15150.

Запрещается опрокидывать на бок, переворачивать и резко бросать упакованную коляску во избежание ее повреждения.

6. ПОЛЕЗНЫЕ РЕСУРСЫ И ИНФОРМАЦИЯ

Мы собрали для Вас всю полезную информацию в одном месте.

В разделе Вы найдете QR-коды, обеспечивающие мгновенный доступ к полезным ресурсам, инструкциям и товарам.

Расширьте возможности вашей коляски

Сделайте использование коляски удобным и безопасным благодаря дополнительным принадлежностям.



Комфорт пользователя



Обслуживание колес



Больше автономности

Создайте комфортное пространство для жизни

Обеспечьте комфорт в повседневной жизни с помощью практичных решений.



Санитарные стулья



Товары для ванны



Ходунки



Противопролежневые матрасы



Противопролежневые подушки

Получите подарок за отзыв

Расскажите, что Вам нравится в продукции Ortonica и получите подарок.



Оставить отзыв

Путешествуйте с комфортом

Ознакомьтесь с памяткой по авиаперелету с электрической коляской перед поездкой.



Скачать памятку

Получите поддержку от государства

Получите компенсацию за коляску через Социальный фонд России (СФР).



Получить компенсацию



Представленные фотографии носят иллюстративный характер.

По вопросам гарантийного ремонта Вы можете обратиться:



ortonica.ru



8 (800) 707-44-52



service@ortonica.ru



ИНТЕРНЕТ-МАГАЗИН



ОДНОКЛАССНИКИ



ВКОНТАКТЕ



YOUTUBE